

# TEAM DURANGO DEX410 SETUP SHEET

PRINT

SUBMIT

NAME / NOM NAME: Cyril Baldini DATE / DATUM DATE: 10.11/04/10 SETUP BLATT / FICHE DE RÉGLAGE V1.3 E

EVENT / VERANSTALTUNG / EVENTMENT: \_\_\_\_\_ TRACK / STRECKE / PISTE: antibes AIR TEMP / UMGEBUNGSTEMP. / TEMPÉRATURE DE L'AIR: 19 °

TRACK SIZE / STRECKENGRÖSSE / TAILLE DE LA PISTE: medium SURFACE / STRECKENBELAG / TYPE DE SURFACE: dirt TRACTION LEVEL / GRIFF / ADHÉRENCE: medium CONDITIONS / WETTER / NIVEAU D'HYDROMÉTRIE: \_\_\_\_\_

**RIDE HEIGHT** / BODENFREIHEIT / GARDE AU SOL: 22 mm

**CAMBER ANGLE** / STURZ / ANGLE DE CARROSSAGE: 1 °

**CASTOR ANGLE** / NACHLAUF / ANGLE DE CHASSE: kit °

**TOE IN/OUT** / VONSPUR/NACHSPUR / ANGLE DE PINCEMENT: 0 °

**DIFF. OIL** / DIFF. ÖL / HUILE DE DIFF.: 7500 .wt

**SWAY BAR** / STABILISATOR / BARRE ANTI-ROULIS: None mm

**SWAY BAR LINK** / STABILISATOR HEBELLANGE / LIEN DE LA BARRE ANTI-ROULIS: \_\_\_\_\_ mm

**NOTES** / NOTIZEN / REMARQUES: \_\_\_\_\_

## FRONT VORN AVANT

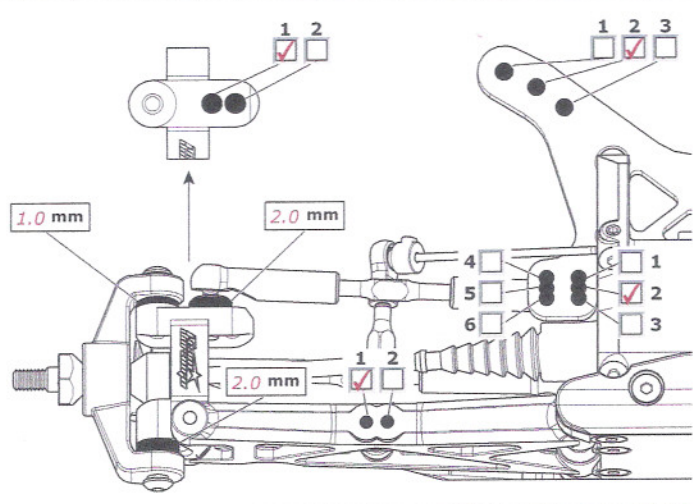

**RIDE HEIGHT** / BODENFREIHEIT / GARDE AU SOL: 22 mm

**CAMBER ANGLE** / STURZ / ANGLE DE CORROSSAGE: 1 °

**DIFF. OIL** / DIFF. ÖL / HUILE DE DIFF.: 1500 .wt

**SWAY BAR** / STABILISATOR / BARRE ANTI-ROULIS: 1.3 mm

**SWAY BAR LINK** / STABILISATOR HEBELLANGE / LIEN DE LA BARRE ANTI-ROULIS: 18 mm

**WISHBONE DROOP** / AUSFEDERWEG / DROOP DES TRIANGLES ARRIÈRES: limited 2 mm

**NOTES** / NOTIZEN / REMARQUES: \_\_\_\_\_

## REAR HINTEN ARRIÈRE

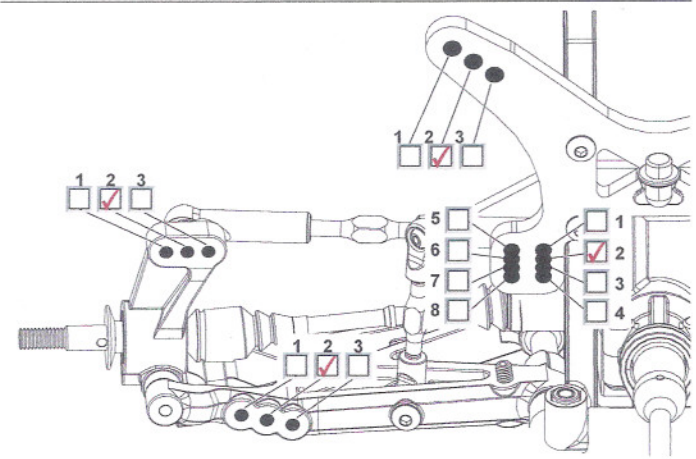

**MOTOR** / MOTOR / MOTEUR: 5.5

**SPUR GEAR** / HAUPTZAHNRAD / COURONNE: 87

**PINION GEAR** / RITZEL / PIGNON: 21

**BATTERY** / AKKU / ACCUMULATEUR: 4200 corally

**ESC SETTINGS** / REGLER PROGRAMM / RÉGLAGE DU VARIATEUR: lrp sxx

**BALLAST POSITION** / GEWICHTSPOSITION / POSITION DES LEST:

SIDES **A**

SKIDPLATE **B**

**WING** / FLÜGEL / TYPE D'AILERON: \_\_\_\_\_

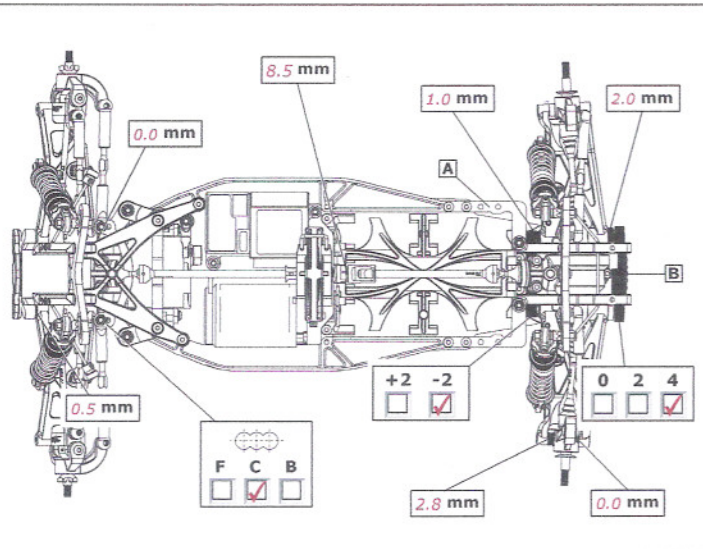

## FRONT SHOCKS VORNE DÄMPFER AVANT AMORTISSEURS

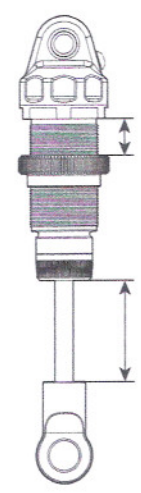

**SPRINGS** / FEDERN / RESSORTS: Dark Blue

**REBOUND** / REBOUND / REBOND: 0 %

**PRELOAD** / FEDERVORSpannung / PRÉCONTRAINTÉ: \_\_\_\_\_ mm

**OIL WT.** / ÖLVIKOSITÄT / GRADE HUILE: 30 cST

**PISTON** / KOLBEN / PISTON: 2 holes

**LENGTH** / LANGE / LONGUEUR: \_\_\_\_\_ mm

**NOTES** / NOTIZEN / REMARQUES: \_\_\_\_\_

## REAR SHOCKS HINTEN DÄMPFER ARRIÈRE AMORTISSEURS

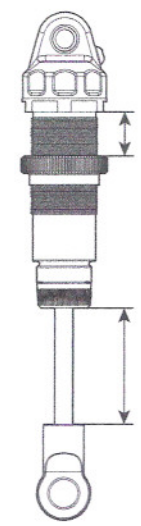

**SPRINGS** / FEDERN / RESSORTS: Light Green

**REBOUND** / REBOUND / REBOND: 0 %

**PRELOAD** / FEDERVORSpannung / PRÉCONTRAINTÉ: \_\_\_\_\_ mm

**OIL WT.** / ÖLVIKOSITÄT / GRADE HUILE: 25 cST

**PISTON** / KOLBEN / PISTON: 2 holes

**LENGTH** / LANGE / LONGUEUR: \_\_\_\_\_ mm

**NOTES** / NOTIZEN / REMARQUES: \_\_\_\_\_

## TYRES REIFEN PNEUS

FRONT		BEAR
BRAND	HERSTELLER	MARQUE
<u>stud</u>		<u>stud</u>
COMPOUND	MISCHUNG	COMPOUND
<u>red</u>		<u>red</u>
INSERT	EINLAGEN	INSERT
<u>losi</u>		<u>losi</u>
WHEEL	FELGE	JANTE
<u>durango</u>		<u>durango</u>
NOTES	NOTIZEN	REMARQUES

**RESULTS PLATZIERUNG / RÉSULTAT** QUALIFYING POSITION / VORLAUFERGESNIS / POSITION EN QUALIFICATION: 1 FINAL POSITION / ENDPATZIERUNG / POSITION FINALE: 1

AVERAGE LAP / DURCHSCHNITTSZEIT / TEMPS AU TOUR MOYEN: \_\_\_\_\_ BEST LAP / SCHNELLSTE RÜNDE / MEILLEUR TEMPS AU TOUR: \_\_\_\_\_ RACE TIME / RENNDAUER / DURÉE DE LA COURSE: \_\_\_\_\_

