

# TEAM DURANGO DEK410/R SETUP SHEET

**SUBMIT**

**NAME** / **NOM** NAME: Andy Smith

**DATE** / **DATUM** DATE: 4 sept 2011

**SETUP BLATT** / **FICHE DE RÉGLAGE** V2.0 E

**EVENT** / **VERANSTALTUNG** / **ÉVÈNEMENT**: Club Championship Rd 9

**TRACK** / **STRECKE** / **PISTE**: BADMCC

**AIR TEMP** / **UMGEBUNGSTEMP.** / **TEMPÉRATURE DE L'AIR**: 16°C

**TRACK SIZE** / **STRECKENGRÖSSE** / **TAILLE DE LA PISTE**: Large

**SURFACE** / **STRECKENBELAG** / **TYPE DE SURFACE**: Clay/Dirt

**TRACTION LEVEL** / **GRIFF** / **ADHÉRENCE**: med/low

**CONDITIONS** / **WETTER** / **NEIVEAU D'HYDROMÉTRIE**: damp

**RIDE HEIGHT** / **BODENFREIHEIT** / **GARDE AU SOL**: 20 mm

**CAMBER ANGLE** / **STURZ** / **ANGLE DE CARROSSAGE**: -1 °

**CASTOR ANGLE** / **NACHLAUF** / **ANGLE DE CHASSE**: std

**TOE IN/OUT** / **VONSPUR/NACHSPUR** / **ANGLE DE PINCEMENT**: +/- 0

**DIFF. OIL** / **DIFF. ÖL** / **HUILE DE DIFF.**: 10000 cst

**SWAY BAR** / **STABILISATOR** / **BARRE ANTI-ROULIS**: none mm

**SWAY BAR LINK** / **STABILISATOR HEBELLÄNGE** / **LIEN DE LA BARRE ANTI-ROULIS**: mm

**NOTES** / **NOTIZEN** / **REMARQUES**

## FRONT VORN AVANT

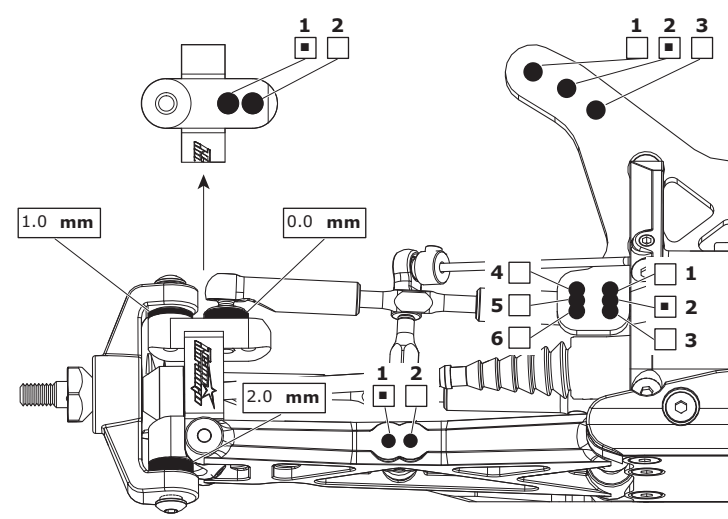

**RIDE HEIGHT** / **BODENFREIHEIT** / **GARDE AU SOL**: 20 mm

**CAMBER ANGLE** / **STURZ** / **ANGLE DE CORROSSAGE**: -1 °

**DIFF. OIL** / **DIFF. ÖL** / **HUILE DE DIFF.**: 7000 cst

**SWAY BAR** / **STABILISATOR** / **BARRE ANTI-ROULIS**: none mm

**SWAY BAR LINK** / **STABILISATOR HEBELLÄNGE** / **LIEN DE LA BARRE ANTI-ROULIS**: mm

**WISHBONE DROOP** / **AUSFEDERWEG AXCHSE** / **DROOP DES TRIANGLES ARRIÈRES**: mm

**NOTES** / **NOTIZEN** / **REMARQUES**

## REAR HINTEN ARRIÈRE

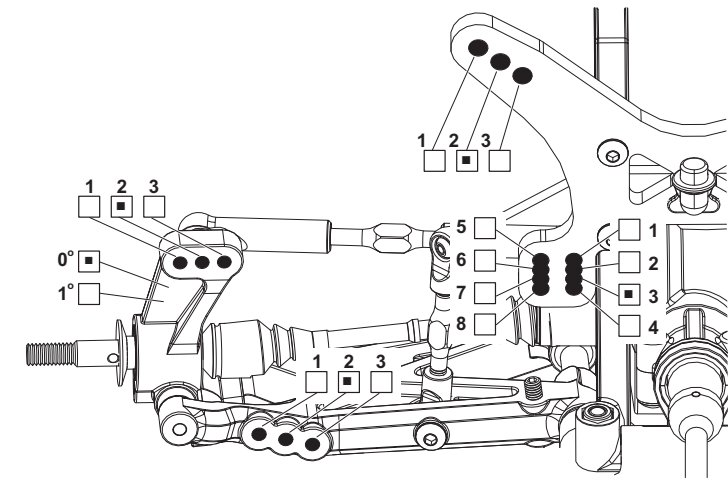

**MOTOR** / **MOTOR** / **MOTEUR**: 10.5 novak

**SPUR GEAR** / **HAUPTZAHNRAD** / **COURONNE**: 87

**PINION GEAR** / **RITZEL** / **PIGNON**: 27

**BATTERY** / **AKKU** / **ACCUMULATEUR**: 5200 60c

**ESC SETTINGS** / **REGLER PROGRAMM** / **REGLAGE DU VARIATEUR**

**BALLAST POSITION** / **GEWICHTSPOSITION** / **POSITION DES LEST**:  SIDES (A)  SKIDPLATE (B)

**WING** / **FLÜGEL** / **TYPE D'AILERON**

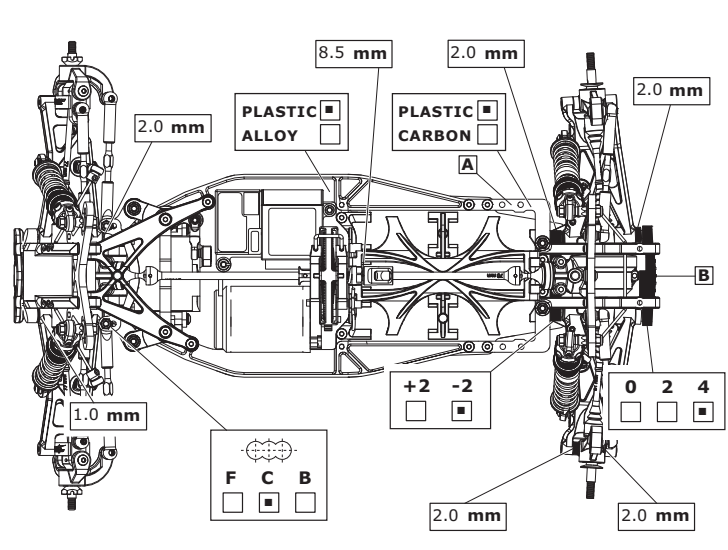

## FRONT SHOCKS

**VORNE DÄMPFER** / **AVANT AMORTISSEURS**

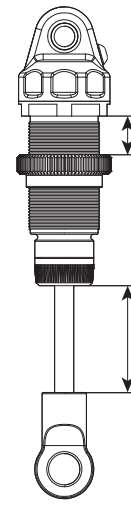

**SPRINGS** / **FEDERN** / **RESSORTS**: Dark Blue

**REBOUND** / **REBOUND** / **REBOND**: 0 %

**PRELOAD** / **FEDERVORSpannung** / **PRÉCONTRAINTÉ**: 6.5 mm

**OIL WT.** / **ÖLVIKSOSITÄT** / **GRADE HUILE**: 500 cst

**PISTON** / **KOLBEN** / **PISTON**: 2x 1.4

**LENGTH** / **LÄNGE** / **LONGUEUR**: mm

**NOTES** / **NOTIZEN** / **REMARQUES**: std shocks

## REAR SHOCKS

**HINTEN DÄMPFER** / **ARRIÈRE AMORTISSEURS**

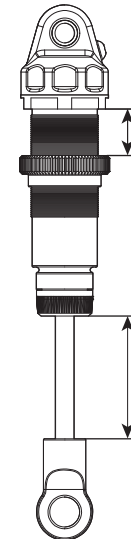

**SPRINGS** / **FEDERN** / **RESSORTS**: Light Blue

**REBOUND** / **REBOUND** / **REBOND**: 0 %

**PRELOAD** / **FEDERVORSpannung** / **PRÉCONTRAINTÉ**: 7.75 mm

**OIL WT.** / **ÖLVIKSOSITÄT** / **GRADE HUILE**: 500 cst

**PISTON** / **KOLBEN** / **PISTON**: 3x 1.2

**LENGTH** / **LÄNGE** / **LONGUEUR**: mm

**NOTES** / **NOTIZEN** / **REMARQUES**: std shocks

## TYRES REIFEN PNEUS

FRONT	REAR
<b>BRAND</b> / <b>HERSTELLER</b> / <b>MARQUE</b> : Losi	<b>BRAND</b> / <b>HERSTELLER</b> / <b>MARQUE</b> : Losi
<b>TREAD</b> / <b>PROFIL</b> / <b>PROFIL</b> : Blockhead	<b>TREAD</b> / <b>PROFIL</b> / <b>PROFIL</b> : Bigshot
<b>COMPOUND</b> / <b>MISCHUNG</b> / <b>DURETÉ</b> : Red	<b>COMPOUND</b> / <b>MISCHUNG</b> / <b>DURETÉ</b> : Red
<b>INSERT</b> / <b>EINLAGEN</b> / <b>MOUSSE</b> : Losi Std	<b>INSERT</b> / <b>EINLAGEN</b> / <b>MOUSSE</b> : Losi Std
<b>WHEEL</b> / <b>FELGE</b> / <b>JANTE</b> : Durango	<b>WHEEL</b> / <b>FELGE</b> / <b>JANTE</b> : Durango
<b>NOTES</b> / <b>NOTIZEN</b> / <b>REMARQUES</b>	<b>NOTES</b> / <b>NOTIZEN</b> / <b>REMARQUES</b>

**RESULTS PLATZIERUNG RÉSULTAT** / **QUALIFYING POSITION** / **VORLAUFERGBNIS** / **POSITION EN QUALIFICATION**: 1st / **FINAL POSITION** / **ENDPLATZIERUNG** / **POSITION FINALE**: 1st

**AVERAGE LAP** / **MITTLERER LAUFZEIT**: 32 secs / **BEST LAP** / **BESTE LAUFZEIT**: 30 secs / **RACE TIME** / **WETTBEWERBSZEIT**: 9laps 309 secs

